



TOYOTA

ALWAYS A
BETTER WAY



TOYOTA
C-HR



FLOW THROUGH URBAN LIFE





URBAN STYLE

Unverwechselbare Konturen, klare Linien
und facettenartige Flächen: Inspiriert
von der Faszination eines mit höchster
Präzision geschliffenen Diamanten,
strahlt der neue Toyota C-HR
eine unwiderstehliche
Begehrlichkeit aus.



TOYOTA
C-HR

INSPIRATION DER SINNE

**Mit seinem athletischen
und dynamischen Design
verkörpert der neue Toyota
C-HR schon im Stand
imposanten Vorwärtsdrang.**

Eyecatcher: Die brillanten LED-Scheinwerfer mit sequenziellen LED-Blinkern.



EINZIGARTIG IM DETAIL – PERFEKT IM GANZEN

**Der hochwertige
Materialmix in bester
Verarbeitungsqualität
sorgt auch beim
modernen, großzügigen
Innenraum für ein
extrem stimmiges und
komfortables Ambiente
auf höchstem Niveau.**



BARBER
SHAVES & TRIMS



Übernehmen Sie das Steuer im dem von Diamanten inspirierten Innenraum.

LIVE AND CONNECTED

Für ein einzigartiges Fahrerlebnis wurde jedes Detail stilvoll inszeniert und mit perfekter Ergonomie auf die Bedürfnisse des Fahrers ausgerichtet.

Mit Musik-Streaming und live abrufbaren Online-Diensten bietet Toyota Touch® 2 neue Möglichkeiten für Ihre Playlist.

So kristallklar wie der Sound in Toyota C-HR: Das 8-Zoll-Display des Toyota Touch® 2 Multimedia-Audiosystems mit integrierter Rückfahrkamera.



**Kristallklar, satt und präzise:
Das optionale, speziell auf den
Innenraum des Toyota C-HR
abgestimmte JBL-Premium-
Sound System bietet Hörgenuss
wie im Konzertsaal.**

576 WATT PURE LEIDENSCHAFT





Raumakustik neu definiert: Ein 8-Kanal-Verstärker mit 576 Watt und 9 perfekt abgestimmte Lautsprecher mit JBL Waveguide Technologie.

DYNAMIC DRIVING

Die Kombination aus erhöhter Sitzposition und einem trotzdem tief liegenden Masseschwerpunkt der Karosserie führt in Verbindung mit einem perfekt abgestimmten Fahrwerk zu einem sehr agilen Fahrerlebnis. So wird der Toyota C-HR zu einem Crossover mit maximalem Spaßfaktor.







HYBRID PERFORMANCE

Besonders mit Hybridantrieb* fasziniert der Toyota C-HR mit einer völlig neuen Dimension von Fahrdynamik – mit einem Drehmoment das ihn aus dem Stand wie einen Sportwagen beschleunigt. Und im sehr effizienten rein elektrischen Fahrbetrieb kommen Sie in den Genuss eines weiteren unvergleichlichen Fahrerlebnisses. Sie gleiten fast lautlos durch die Stadt.

*Über 9 Millionen Toyota Vollhybridantriebe begeistern täglich durch ihre Zuverlässigkeit.



IHRE STADT – IHR ANTRIEB

Ob effizienter Vollhybridantrieb oder 1,2-Liter Turbo-Benziner, ganz gleich ob manuelles Sechsgang- oder stufenloses Automatikgetriebe – Sie entscheiden was Sie antreibt.

HYBRID

M/T = Manuelles Schaltgetriebe
Multidrive S = Automatikgetriebe
e-CVT = elektronisch kontrolliertes stufenlos variables Getriebe

HYBRID

**1,8 Liter
Hybrid e-CVT**

Leistung
122 PS
Verbrauch
kombiniert ab
3,8 l/100 km
CO₂-Emissionen
kombiniert ab
86 g/km
Beschleunigung
0–100 km/h
11,0 Sekunden
Verfügbar als
**C-ENTER, C-ULT,
C-HIC**

BENZINER

**1,2 Liter Turbo
2WD 6 M/T**

Leistung
116 PS
Verbrauch
kombiniert ab
5,9 l/100 km
CO₂-Emissionen
kombiniert ab
135 g/km
Beschleunigung
0–100 km/h
10,9 Sekunden
Verfügbar als
**C-ITY, C-ENTER,
C-ULT, C-HIC**

BENZINER

**1,2 Liter Turbo
4WD Multidrive S**

Leistung
116 PS
Verbrauch
kombiniert ab
6,3 l/100 km
CO₂-Emissionen
kombiniert ab
143 g/km
Beschleunigung
0–100 km/h
11,4 Sekunden
Verfügbar als
**C-ENTER, C-ULT,
C-HIC**

BENZINER

**1,2 Liter
2WD Multidrive S**

Leistung
116 PS
Verbrauch
kombiniert ab
5,9 l/100 km
CO₂-Emissionen
kombiniert ab
134 g/km
Beschleunigung
0–100 km/h
11,1 Sekunden
Verfügbar als
**C-ENTER, C-ULT,
C-HIC**

MEHR SICHERHEIT SERIENMÄSSIG

Das serienmäßige, innovative Toyota Safety Sense Sicherheitspaket passt auf Sie auf, wenn Sie es mal nicht tun.



Pre-Collision System (PCS)

Das Radar/Kamera-System überwacht die Fahrtrichtung bzgl. anderer Fahrzeuge. Bei Kollisionsgefahr, wird optisch und akustisch gewarnt. Reagiert der Fahrer nicht, erfolgt eine dosierte, selbstständige Abbremsung bis hin zur Vollbremsung. Das verhindert eine Kollision oder minimiert deren Folgen. Auch Fußgänger werden durch das System erkannt.



Spurwechselwarner mit Lenkeingriff (LDA)

Mithilfe einer eingebauten Kamera erkennt der Spurwechselwarner die Fahrbahnmarkierungen und warnt den Fahrer optisch und akustisch, sobald das Fahrzeug die Spur verlässt, ohne dass der Blinker betätigt wurde. So wird die Kollisionsgefahr mit anderen Fahrzeugen oder ein Abkommen von der Fahrbahn zum Beispiel durch Übermüdung erheblich verringert.



Automatisches Fernlichtsystem (AHB)

Das automatische Fernlichtsystem erkennt über eine Kamera das Licht entgegenkommender oder vorausfahrender Fahrzeuge. Ist die Fahrbahn frei, aktiviert das System automatisch das Fernlicht. Sobald sich andere Verkehrsteilnehmer nähern, schaltet das System auf Abblendlicht, damit diese nicht geblendet werden.



Verkehrszeichen-Assistent (RSA)

Wichtige Verkehrsschilder wie Geschwindigkeitsbeschränkungen und Überholverbote werden durch den Verkehrszeichen-Assistent per Kamera erkannt und dem Fahrer, solange diese gültig sind, klar auf dem 4,2" großen TFT-Multi-Info-Farbdisplay im seinem Blickfeld angezeigt (ab C-ENTER).



Adaptiver Tempomat (ACC)

Der adaptive Tempomat hält die vom Fahrer gewünschte Fahrgeschwindigkeit automatisch aufrecht, ohne dass das Gaspedal betätigt werden muss, der Fuß kann entspannt vom Pedal genommen werden. Das System wahrt zudem – radarunterstützt – automatisch einen Sicherheitsabstand zum vorausfahrenden Fahrzeug.



A promotional advertisement for the Toyota C-HR. The image shows two cars on a rooftop in a city. On the left is a silver C-HR, and on the right is a brown C-HR. The background features a city skyline with various buildings, including a prominent skyscraper with a curved facade. The scene is lit with warm, golden light, suggesting sunset or sunrise. The text 'AUSSTATTUNGSLINIEN' is written in white, bold, uppercase letters, slanted across the upper left portion of the image. In the lower right, a dark green triangular graphic contains white text listing the trim levels: 'C-ITY, C-ENTER, C-ULT und C-HIC: Finden Sie die Variante, die zu Ihnen passt.' The page number '22' is located in the bottom left corner.

AUSSTATTUNGSLINIEN

**C-ITY, C-ENTER, C-ULT und C-HIC:
Finden Sie die Variante, die zu
Ihnen passt.**



C-ITY



WESENTLICHE AUSSTATTUNG

- 17" Stahlfelgen mit Bereifung 215/60 R17
- 3,7" Multiinformationsdisplay
- CD-Radio mit USB-Anschluss, Bluetooth®
- 4 Lautsprecher
- Zentralverriegelung mit Fernbedienung
- Elektrische Fensterheber vorne und hinten
- Klimaanlage
- VSC, ABS, BA
- Außenspiegel beheizbar und lackiert
- Tempobegrenzer ASL
- LED Tagfahrlicht
- Reifenreparaturset
- Reifendruckwarnsystem
- Haifischflosse Dachantenne
- Toyota Safety Sense
 - Pre-Collision-System
 - Adaptiver Tempomat
 - Automatisches Fernlichtsystem
 - Spurwechselwarner mit Lenkeingriff
- Multifunktions-Lenkrad



Innovative Technologie und höchste Qualität: Finden Sie Ihren perfekten „Flow“ im C-ITV.



C-ENTER

**WESENTLICHE AUSSTATTUNG
(ZUSÄTZLICH/ABWEICHEND ZU C-ITY)**

- 17" Leichtmetallfelgen mit Bereifung 215/60 R17
- Lederlenkrad
- 4,2" Farb-Multiinformationsdisplay
- 8" Display Audio mit 6 Lautsprechern, USB, AUX
- 2-Zonen Klimaautomatik
- Rückfahrkamera
- Toyota Safety Sense mit Verkehrszeichen-Assistent
- Regensensor
- Nebelscheinwerfer

- Innenspiegel automatisch abblendend
- Sitzheizung vorne
- Elektrische Fahrerkratzstütze

OPTIONEN

- Eco-Pack (nur für 1,2T M/T)
 - Start & Stop-System
 - Notrad
- Intelligentes Zugangs- und Startsystem
- Toyota Touch® 2 & Go Navigationssystem

- Toter-Winkel-Warner mit Spurwechselassistent
- Rückfahrassistent
- (nur mit intelligentem Zugangs- und Startsystem)
- Notrad





C-ENTER bietet alles für Ihren aktiven Alltag.



C-ULT

**WESENTLICHE AUSSTATTUNG
(ZUSÄTZLICH/ABWEICHEND ZU C-ENTER)**

- Bi-Tone Lackierung
- Sitzbezug, Stoff Dynamic mit blauen Applikationen
- 18" Leichtmetallfelgen mit Bereifung 225/50 R18
- Intelligentes Zugangs- und Startsystem
- Abgedunkelte Scheiben ab der zweiten Sitzreihe
- Armaturenbrett blau
- Taschen an den Rücklehnen der Vordersitze

OPTIONEN

- Driver Assist Pack
 - Parkensoren vorne und hinten
 - Intelligentes Einparksystem SIPA
 - Toter-Winkel-Warner mit Spurwechselassistent
 - Rückfahrassistent
- Tech-Pack
 - LED-Scheinwerfer
 - Toter-Winkel-Warner mit Spurwechselassistent
 - Rückfahrassistent
- JBL-Soundsystem mit 9 Lautsprechern
- Toter-Winkel-Warner mit Spurwechselassistent
- Rückfahrassistent
- Sitzbezug Leder
- Toyota Touch® 2 & Go Plus Navigationssystem
- Lenkrad beheizt
- Notrad (bei Hybrid nicht in Verbindung mit Tech-Pack sowie JBL)



C-ULT vereint herausragendes Design mit neuester Technik.



C-HIC

WESENTLICHE AUSSTATTUNG (ZUSÄTZLICH/ABWEICHEND ZU C-ENTER)

- 18" Leichtmetallfelgen mit Bereifung 225/50 R18
- Sitzbezug Teilleder Luxury mit braunen Applikationen
- Intelligentes Zugangs- und Startsystem
- Parksensoren vorne und hinten
- Intelligentes Einparksystem SIPA
- Klimaanlage mit Nano-E-Technologie
- Taschen an den Rücklehnen der Vordersitze
- Abgedunkelte Scheiben ab der zweiten Sitzreihe
- Armaturenbrett dunkelbraun
- OPTIONEN**
- Tech-Pack
 - LED-Scheinwerfer
 - Toter-Winkel-Warner mit Spurwechselassistent
 - Rückfahrassistent
- Toter-Winkel-Warner mit Spurwechselassistent
- Rückfahrassistent
- JBL-Soundsystem mit 9 Lautsprechern
- Sitzbezug Leder
- Toyota Touch® 2 & Go Plus Navigationssystem
- Lenkrad beheizt
- Notrad (bei Hybrid nicht in Verbindung mit Tech-Pack sowie JBL)



Komplettiert das Angebot: C-HIC bietet Luxus serienmäßig.

Der Toyota C-HR wurde für Fahrer entwickelt, die aus der Masse herausragen möchten. Mit maßgeschneiderten Anbauteilen können Sie interessante Akzente setzen und Ihre Individualität noch besser zum Ausdruck bringen. Zugleich sind sie die perfekte Ergänzung für Ihren Toyota C-HR.

ZUBEHÖR

Deko-Folien für Front, Seite und Heck

Stoßfänger-Zierleisten

Nebelscheinwerfer-Umrandung

Außenspiegel-Abdeckungen



Deko-Folien für Front, Seite und Heck



Edelstahl-Trittbretter



Seitenzierleisten



COOLNESS FAKTOR

Hoch attraktive Lederpolster mit dem unverwechselbaren, sinnlichen Geruch echten Leders. Geschmeidig aber dennoch robust, schaffen sie eine besonders exklusive Atmosphäre.

1.

2.

1.
Lederpolster, anthrazit mit Einsätzen in purple/blue (optional über Zubehör für Toyota C-HR C-ULT)

2.
Lederpolster, schwarz (optional für Toyota C-HR C-ULT und C-HIC)



LACKFARBEN
für C-ITY, C-ENTER und C-HIC



040 – weiß*



070 – perlmuttweiß metallic**



1K0 – metalstream metallic**



4U3 – havannabraun metallic**

1F7 – silber metallic



1G3 – anthrazit metallic



209 – onyxschwarz metallic



3T3 – pearltrot metallic**



8X2 – nebula blau metallic**



*Nicht i.V. mit C-HIC.

**Nicht i.V. mit C-ITY.

Die Abbildungen dienen ausschließlich der Illustration. Die Verfügbarkeit nach Ausstattungslinien finden Sie auf den Seiten 24–31.

BI-TONE-LACKIERUNGEN
für C-ULT



2NH – nebula blau metallic





2NA – perlmuttweiß metallic



2NB – anthrazit metallic



2NK – metalstream metallic



**AROUND
TOWN**



*17" Stahlfelge mit Radzierkappe
im 10-Speichen-Design
Standard bei C-ITY*



*17" Leichtmetallfelge im
5-Speichen-Design
Standard bei C-ENTER*



**18" Leichtmetallfelge im
5-Doppelspeichen-Design
Standard bei C-ULT**



**17" Leichtmetallfelge im
5-V-Speichen-Design
Optional über Zubehör für
alle Ausstattungsvarianten**



**18" Leichtmetallfelge im
10-Doppelspeichen-Design
Standard bei C-HIC**



**17" Leichtmetallfelge matt
im 5-Speichen-Design
Optional über Zubehör für
alle Ausstattungsvarianten**

POLSTER DESIGNS

Stoffpolster, schwarz
Für die Ausstattungen
C-ITY und C-ENTER



Stoffpolster, schwarz/blau
Für die Ausstattung C-ULT



**Teillederpolster,
dunkelbraun mit
schwarzem Rautenstoff**
Für die Ausstattung C-HIC





Lederpolster, schwarz
Optional für die
Ausstattungen
C-ULT und C-HIC



Lederpolster, grau
Optional für die Ausstattung C-ENTER*



Lederpolster mit blauen Einsätzen
Optional für die Ausstattung C-ULT*



**Lederpolster, dunkelbraun
mit beige Akzenten**
Optional für alle
Ausstattungsvarianten*

*Nur über Zubehörweg bestellbar.

SPEZIFIKATIONEN

1,2T		1,2T Multidrive S		1,2T 4WD Multidrive S		1,8 HSD	
C-ITY C-ENTER	C-ULT C-HIC	C-ENTER	C-ULT C-HIC	C-ENTER	C-ULT C-HIC	C-ENTER	C-ULT C-HIC

VERBRENNUNGSMOTOR

	1,2T	1,2T Multidrive S	1,2T 4WD Multidrive S	1,8 HSD
Motorbauart	Reihen-4-Zylinder			Reihen-4-Zylinder
Ventiltrieb	DOHC 16 Ventile, VVT-iW Einlass und VVT-i Auslass			DOHC 16 Ventile, VVT-i
Hubraum (cm³)	1197			1798
Max. Leistung (kW/PS)	85 (116) bei 5200 bis 5600 U/min			72 (99) bei 5200 U/min
Max. Drehmoment (Nm)	185 bei 1500 U/min			142 bei 3600 U/min
Verdichtung / Oktanbedarf	10,0 / ROZ 95			13,0 / ROZ 95

ELEKTROMOTOR GENERATOR

	1,2T	1,2T Multidrive S	1,2T 4WD Multidrive S	1,8 HSD
Type				Drehstrom-Synchronmotor
Betriebsspannung (V)				600
Maximale Nennleistung (kW)				53
30-min-Leistung (kW)				37
Max. Drehmoment (Nm)				163

HOCHLEISTUNGSBATTERIE

	1,2T	1,2T Multidrive S	1,2T 4WD Multidrive S	1,8 HSD
Batterie Type				Nickel-Metallhydrid (Ni-Mh)
Grundspannung (V)				201,6
Anzahl der Module				28
Kapazität (3 Stunden) (A/h)				6,5

KRAFTÜBERTRAGUNG

	1,2T	1,2T Multidrive S	1,2T 4WD Multidrive S	1,8 HSD
Getriebeart	6-Gang Schaltgetriebe	stufenloses Automatikgetriebe		stufenloses Automatikgetriebe
Antriebsart	Voderrad		Allrad	Voderrad

FAHRLEISTUNGEN

	1,2T	1,2T Multidrive S	1,2T 4WD Multidrive S	1,8 HSD
Höchstgeschwindigkeit (km/h)	190	185	180	170
Beschleunigung von 0 auf 100 km/h (s)	10,9	11,1	11,4	11,0

1,2T		1,2T Multidrive S		1,2T 4WD Multidrive S		1,8 HSD	
C-ITY C-ENTER	C-ULT C-HIC	C-ENTER	C-ULT C-HIC	C-ENTER	C-ULT C-HIC	C-ENTER	C-ULT C-HIC

FAHRGESTELL/LENKUNG

Vorderachse	MacPhersonfederbeine							
Hinterachse	Doppelquerlenker							
Bremse vorne	Scheibenbremse innenbelüftet							
Bremse hinten	Scheibenbremse							
Bereifung	215/60R17 96H	225/50R18 95V	215/60R17 96H	225/50R18 95V	215/60R17 96H	225/50R18 95V	215/60R17 96H	225/50R18 95V
Felgen	17x6 1/2J	18x7J	17x6 1/2J	18x7J	17x6 1/2J	18x7J	17x6 1/2J	18x7J
Lenkung	elektrisch unterstützte Zahnstangenlenkung							
Wendekreisdurchmesser (m)	Räder 10,4; Wand zu Wand 11,0							

ABMESSUNGEN & GEWICHTE

Länge (mm)	4360							
Breite (mm)	1795							
Höhe (mm)	1555							
Radstand (mm)	2640							
Bodenfreiheit (mm)	154	154		154		142		
Laderaumvolumen bis zur Abdeckung (dm ³)	377/297 mit Notrad							
Sitzplätze	5							
Eigengewicht (kg)	1375–1425	1390–1440		1460–1510		1380–1460		
Gesamtgewicht (kg)	1845	1865		1930		1860		
Max. Achslast vorne (kg)	1050							
Max. Achslast hinten (kg)	1080							
Stützlast für Anhänger (kg)	75	75		75		75		
Anhängelast ungebremst (kg)	720	720		720		725		
Anhängelast gebremst (kg)	1300	1100		1100		725		
Gesamtmasse der Fahrzeugkombination (kg)	3145	2965		3030		2585		
Tankinhalt (l)	50							
	43							

SPEZIFIKATIONEN

1,2T		1,2T Multidrive S		1,2T 4WD Multidrive S		1,8 HSD	
C-ITY C-ENTER	C-ULT C-HIC	C-ENTER	C-ULT C-HIC	C-ENTER	C-ULT C-HIC	C-ENTER	C-ULT C-HIC

ABGASEMISSION NACH (EU)2015/45W (EURO 6B)

Innerorts (l/100 km)	7,4	7,4	7,3	7,3	7,6	7,6	3,4	3,5
Außerorts (l/100 km)	5,1	5,1	5,1	5,1	5,7	5,7	4,1	4,1
Kombiniert (l/100 km)	5,9	6,0	5,9	5,9	6,3	6,3	3,8	3,9
CO ₂ -Emission – innerorts (g/km)	167	168	163	166	171	172	78	78
CO ₂ -Emission – außerorts (g/km)	117	118	118	118	127	128	92	93
CO ₂ -Emission – kombiniert (g/km)	135	136	134	135	143	144	86	87

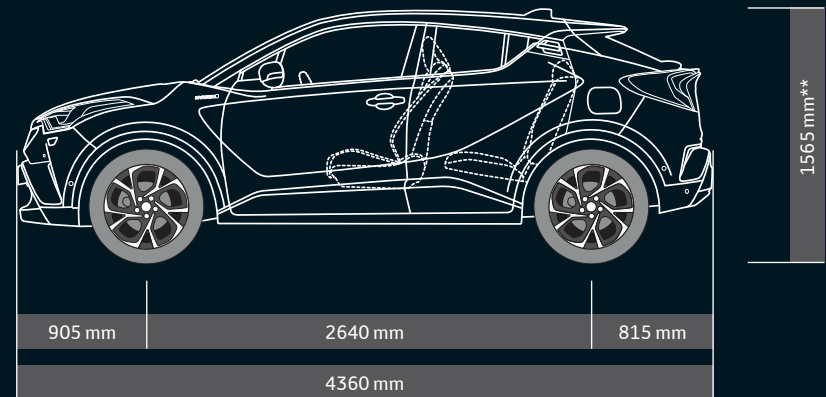
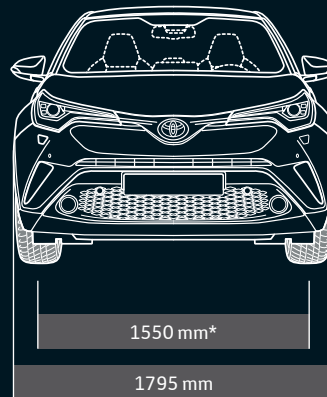

AUSSTATTUNG

AUSSEN

	Hybrid			1,2 Turbo			
	C-ENTER	C-ULT	C-HIC	C-ITY	C-ENTER	C-ULT	C-HIC
Außenspiegel							
– elektrisch einstellbar	●	●	●	●	●	●	●
– beheizbar	●	●	●	●	●	●	●
– elektrisch einklappbar	–	–	●	–	–	–	●
– lackiert	●	●	●	●	●	●	●
Bi-Tone-Lackierung mit Dach schwarz	–	●	–	–	–	●	–
Blinker im Außenspiegel	●	●	●	●	●	●	●
Leiste bei Seitenfenstern	schwarz	chrom		schwarz	chrom		
Follow me home Scheinwerferbeleuchtung	●	●	●	●	●	●	●
Intervallheckscheibenwischer	●	●	●	●	●	●	●
Intervallscheibenwischer variabel	Regensensor			●	Regensensor		
B-Säule schwarz	●	●	●	●	●	●	●

AUSSEN

	Hybrid			1,2 Turbo			
	C-ENTER	C-ULT	C-HIC	C-ITY	C-ENTER	C-ULT	C-HIC
Nebelscheinwerfer	●	●	●	–	●	●	●
Nebelschlussleuchte	●	●	●	●	●	●	●
Rundumverglasung getönt	●	●	●	●	●	●	●
– Seitenscheiben hinten und Heckscheibe abgedunkelt	–	●	●	–	–	●	●
Stoßstangen, vorne lackiert, hinten teillackiert	●	●	●	●	●	●	●
Tagfahrlichtsystem in LED Technologie	●	●	●	●	●	●	●
Türgriffe außen lackiert	●	●	●	●	●	●	●

● = Serie ○ = Optional
 *1540 mm bei C-HIC, C-ULT.
 ***1560 mm bei C-HIC, C-ULT.

– = Nicht verfügbar
 **1555 mm bei Hybrid.

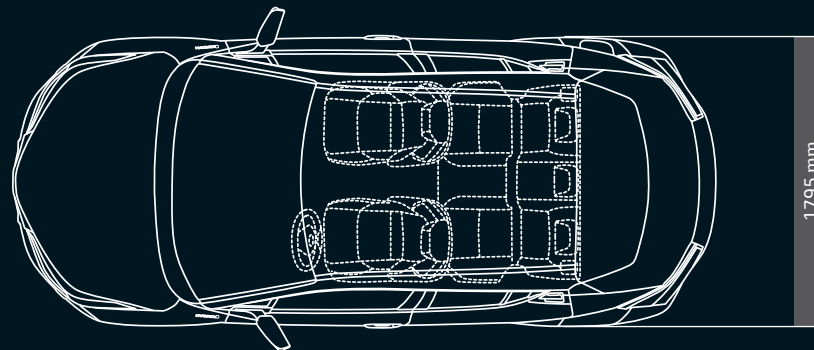
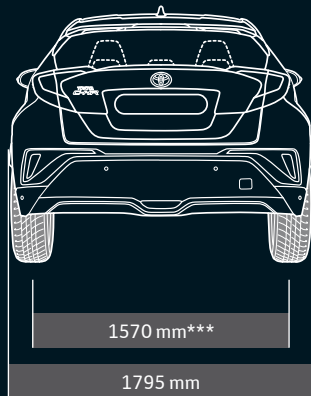

AUSSTATTUNG

AUDIO UND ANZEIGEN	Hybrid			Konventionell			
	C-ENTER	C-ULT	C-HIC	C-ITY	C-ENTER	C-ULT	C-HIC
Audiosystem	●	●	●	●	●	●	●
– 8" Toyota Touch® 2 Display	●	●	●	–	●	●	●
– Rückfahrkamera	●	●	●	–	●	●	●
– RDS-Radio	●	●	●	●	●	●	●
– CD-Spieler mit MP3, WMA-Abspielfunktion	–	–	–	●	–	–	–
– Lautsprecher	6	6	6	4	6	6	6
– USB- und Aux-In-Anschluss für externe Audiogeräte	●	●	●	●	●	●	●
– Bluetooth® Freisprechsystem und Audio-Streaming (geräte-abhängig)	●	●	●	●	●	●	●
– Audiobedienung am Lenkrad	●	●	●	●	●	●	●
– Haifischflosse Dachantenne	●	●	●	●	●	●	●
Drehzahlmesser	–	–	–	●	●	●	●
Hybrid System-Anzeige	●	●	●	–	–	–	–
Economy Schaltanzeige (nur für manuelles Schaltgetriebe)	–	–	–	●	●	●	●
Multiinformationsdisplay	4,2"	4,2"	4,2"	3,7"	4,2"	4,2"	4,2"
– Momentanverbrauch	●	●	●	●	●	●	●
– durchschnittlichen Verbrauch	●	●	●	●	●	●	●
– Reichweite	●	●	●	●	●	●	●
– Durchschnittsgeschwindigkeit	●	●	●	●	●	●	●
– Außentemperatur	●	●	●	●	●	●	●
Power-Meter	●	●	●	–	–	–	–
Tankuhr mit Warnanzeige	●	●	●	●	●	●	●
Warnton und Warnanzeige für nicht angelegte Sicherheitsgurte vorne und hinten	●	●	●	●	●	●	●
Warnton für eingeschaltetes Licht	●	●	●	●	●	●	●
Warnton für nicht abgezogenen Zündschlüssel	●	●	●	●	●	●	●

SCHUTZ UND SICHERHEIT	Hybrid			Konventionell			
	C-ENTER	C-ULT	C-HIC	C-ITY	C-ENTER	C-ULT	C-HIC
3. Bremsleuchte in LED Technologie	●	●	●	●	●	●	●
3-Punkt-Sicherheitsgurte							
– hinten an allen 3 Sitzplätzen	●	●	●	●	●	●	●
– Gurtstraffer und Gurtkraftbegrenzer vorne und an den äußeren Sitzen hinten	●	●	●	●	●	●	●
– vorne höhenverstellbar	●	●	●	●	●	●	●
ABS + EBD	●	●	●	●	●	●	●
Airbags							
– Fahrer- und Beifahrerairbag, 2-stufig auslösend	●	●	●	●	●	●	●
– Beifahrerairbag-Deaktivierung	●	●	●	●	●	●	●
– Seitenairbag vorne	●	●	●	●	●	●	●
– Kopfairbag für vorne und für die äußeren Plätze der 2. Reihe	●	●	●	●	●	●	●
– Fahrererknieairbag	●	●	●	●	●	●	●
Berganfahrhilfe	●	●	●	●	●	●	●
Bremsassistent	●	●	●	●	●	●	●
Fahrzeugstabilitäts- (VSC) und Traktionskontrolle (TRC)	●	●	●	●	●	●	●
Kindersicherung an den hinteren Türen	●	●	●	●	●	●	●
Parkbremse elektrisch	●	●	●	●	●	●	●
Reifendruckwarnsystem	●	●	●	●	●	●	●
Scheibenbremsen vorne und hinten	●	●	●	●	●	●	●
Sicherheitslenksäule	●	●	●	●	●	●	●
Wegfahrsperre	●	●	●	●	●	●	●

SCHUTZ UND SICHERHEIT

Hybrid Konventionell
 C-ENTER C-JULT C-HIC C-ITY C-CENTER C-JULT C-HIC

	●	○	●	○	●	○	●
Toyota Safety Sense	●	○	●	○	●	○	●
– Pre-Collision System (Kollisionswarner, Pre-Crash Bremsassistent, Autonomes Notfall-Bremssystem mit Fußgängererkennung)	●	○	●	○	●	○	●
– Automatisches Fernlichtsystem	●	○	●	○	●	○	●
– Adaptiver Tempomat	●	○	●	○	●	○	●
– Spurwechselwarner mit Lenkeingriff	●	○	●	○	●	○	●
– Verkehrszeichen-Assistent	●	○	●	○	●	○	●

SITZE

	●	○	●	○	●	○	●
Fahrersitz höhenverstellbar	●	○	●	○	●	○	●
Fahrerkreuzstütze elektrisch einstellbar	●	○	●	○	●	○	●
ISOFIX-Kindersitzverankerung hinten links und rechts mit Zusatzverankerung	●	○	●	○	●	○	●
Kopfstützen vorne und hinten höhenverstellbar	●	○	●	○	●	○	●
Rücksitze 60:40 umklappbar mit Toyota-Easy-Flat-System	●	○	●	○	●	○	●
Sitzbezug Fabric schwarz	●	○	●	○	●	○	●
Sitzbezug Fabric Dynamic mit blauen Applikationen	○	●	○	●	○	●	○
Sitzbezug Teilleder mit braunen Applikationen	○	●	○	●	○	●	○
Sitzheizung vorne	●	○	●	○	●	○	●
Sportsitze	●	○	●	○	●	○	●

KOMFORT

Hybrid Konventionell
 C-ENTER C-JULT C-HIC C-ITY C-CENTER C-JULT C-HIC

	●	○	●	○	●	○	●
12V-Anschluss vorne	●	○	●	○	●	○	●
3-Speichenlenkrad	●	○	●	○	●	○	●
Akustik-Windschutzscheibe	●	○	●	○	●	○	●
Armaturenbeleuchtung regelbar	●	○	●	○	●	○	●
Armaturenbrett mit							
– Ambientebeleuchtung	–	○	●	○	–	○	●
– Applikation in Gunmetal schwarz	●	○	–	○	●	○	–
– Applikationen in blau	–	○	–	○	–	○	●
– Applikationen in braun	–	○	●	○	–	○	●
Zierleiste im Cockpit	schwarz	blau	silber	schwarz	blau	silber	
Einparkassistent SIPA mit Einparkensoren vorne und hinten	–	○	●	○	–	○	●
Fensterheber elektrisch							
– hinten und vorne mit Auf-/Ab-Automatik und Einklemmschutz	●	○	●	○	●	○	●
Fernbedienung für Zentralverriegelung	●	○	●	○	●	○	●
Fußstütze auf Fahrerseite	●	○	●	○	●	○	●
Geschwindigkeitsbegrenzer	●	○	●	○	●	○	●
Haltegriffe vorne	●	○	●	○	●	○	●
Heckscheibenheizung mit Timer	●	○	●	○	●	○	●
Innenraumbelichtung	●	○	●	○	●	○	●
Innenrückspiegel manuell abblendbar	autom.			●	autom.		
Intelligentes Zugangs- und Startsystem	–	○	●	○	–	○	●

● = Serie ○ = Optional – = Nicht verfügbar

AUSSTATTUNG

KOMFORT	Hybrid			Konventionell			
	C-ENTER	C-ULT	C-HIC	C-ITY	C-ENTER	C-ULT	C-HIC
Klappschlüssel (nur ohne Intelligentem Zugangs- und Startsystem)	●	—	—	●	●	—	—
Klimaanlage, manuell	—	—	—	●	—	—	—
Klimaautomatik, 2-Zonen	●	●	●	—	●	●	●
– mit Nano-E-Technologie	—	—	●	—	—	—	●
Lederlenkrad	●	●	●	—	●	●	●
Lederschaltknopf	—	—	—	●	●	●	●
Lenkrad längs- und höhenverstellbar	●	●	●	●	●	●	●
Leselampen vorne	●	●	●	●	●	●	●
Pollenfilter	●	●	●	●	●	●	●
Scheinwerfer Bi-Halogen	●	●	●	●	●	●	●
Scheinwerfer Ein/Aus-Automatik mittels Lichtsensor	●	●	●	●	●	●	●
Scheinwerferhöhenverstellung manuell	●	●	●	●	●	●	●
Servolenkung, elektrisch, geschwindigkeitsabhängig	●	●	●	●	●	●	●
Sonnenblende mit Spiegel auf Fahrer- und Beifahrerseite	●	●	●	●	●	●	●
Sonnenblende mit Spiegel auf Fahrer- und Beifahrerseite, beleuchtet	●	●	●	—	●	●	●
Startknopf	●	●	●	—	—	●	●
Tankdeckel von innen zu öffnen	●	●	●	●	●	●	●
Türgriffe innen verchromt	●	●	●	●	●	●	●
Türverkleidung	schwarz	blau	braun	schwarz	blau	braun	
Zentralverriegelung	●	●	●	●	●	●	●

STAUARAUM & ABLAGEN	Hybrid			Konventionell			
	C-ENTER	C-ULT	C-HIC	C-ITY	C-ENTER	C-ULT	C-HIC
Ablagefach in Mittelarmlehne vorne	●	●	●	—	●	●	●
Ablagefächer in den Türen vorne und hinten	●	●	●	●	●	●	●
Ablagetaschen an den Rückenlehnen der Vordersitze	—	●	●	—	—	●	●
Gepäckraumabdeckung	●	●	●	●	●	●	●
Gepäckraumbeleuchtung	●	●	●	●	●	●	●
Getränkehalter vorne	●	●	●	●	●	●	●
Getränkehalter in der Mittelkonsole beleuchtet	—	●	●	—	—	●	●
Handschuhfach beleuchtet	●	●	●	●	●	●	●
Verzurrösen im Kofferraum	●	●	●	●	●	●	●

REIFEN	Hybrid			Konventionell			
	C-ENTER	C-ULT	C-HIC	C-ITY	C-ENTER	C-ULT	C-HIC
– 215/60 R17	●	—	—	●	●	—	—
– 225/50 R18	—	●	●	—	—	●	●
Stahlfelgen	—	—	—	●	—	—	—
Leichtmetallfelgen	●	●	●	—	●	●	●
Radzierkappen	—	—	—	●	—	—	—
Reifenreparaturkit mit Kompressor und Dichtmittel	●	●	●	●	●	●	●

OPTIONAL

Hybrid
 C-ENTER
 C-ULT
 C-HIC
 Konventionell
 C-ITY
 C-ENTER
 C-ULT
 C-HIC

	Hybrid	Hybrid	Hybrid	Konventionell	Konventionell	Konventionell	Konventionell
	C-ENTER	C-ULT	C-HIC	C-ITY	C-ENTER	C-ULT	C-HIC
Sitzbezug Leder	–	○	○	–	–	○	○
Lenkrad beheizt	–	○	○	–	–	○	○
ECO-Pack (nur für manuelles Schaltgetriebe)	–	–	–	–	○	–	–
– Stopp/Start-System							
– Notrad							
Intelligentes Zugangs- und Startsystem	○	●	●	–	○	●	●
– Außenspiegel automatisch anklappend							
– Startknopf							
Toter-Winkel-Warner mit Spurwechselassistent (nur mit intelligentem Zugangs- und Startsystem)	○	○	○	–	○	○	○
– Rückfahrassistent							
Tech-Pack	–	○	○	–	–	○	○
– LED-Scheinwerfer							
– Blinker sequentiell							
– Scheinwerferhöhenverstellung automatisch							
– Toter-Winkel-Warner mit Spurwechselassistent							
– Rückfahrassistent							
Driver-Assist Pack	–	○	–	–	–	○	–
– Parksensoren vorne und hinten			●				●
– Intelligentes Einparksystem SIPA			●				●
– Toter-Winkel-Warner mit Spurwechselassistent							
– Rückfahrassistent							

OPTIONAL

Hybrid
 C-ENTER
 C-ULT
 C-HIC
 Konventionell
 C-ITY
 C-ENTER
 C-ULT
 C-HIC

	Hybrid	Hybrid	Hybrid	Konventionell	Konventionell	Konventionell	Konventionell
	C-ENTER	C-ULT	C-HIC	C-ITY	C-ENTER	C-ULT	C-HIC
JBL-Soundsystem	–	○	○	–	–	○	○
– 9 Lautsprecher							
Toyota Touch® 2 & Go Navigationssystem	○	–	–	–	○	–	–
– Navteq EU-Kartendaten vorinstalliert							
– erweiterte Bluetooth®-Funktionen (geräte-abhängig) (SMS, Kontaktbild)							
– Google Local Search (handy-abhängig)							
– Goggle Send to Car (handy-abhängig)							
– Navteq Traffic-Patterns (Berücksichtigung historischer Verkehrsdaten)							
– Apps (handy-abhängig)							
– TMC (Traffic Message Channel) und DRG (Dynamic Route Guidance)							
Toyota Touch® 2 & Go Plus Navigationssystem zusätzlich zu Toyota Touch® 2 & Go:	–	○	○	–	–	○	○
– 3D-Darstellung							
– Text to Speech							
– Sprachsteuerung							
– E-Mail und Kalender (handy-abhängig)							
– 3 Jahre Karten-Update							
Notrad*	○	○	○	–	○	○	○

● = Serie ○ = Optional – = Nicht verfügbar
 *Bei Hybrid nicht in Verbindung mit Tech-Pack sowie JBL.

TOYOTA ENVIRONMENTAL CHALLENGE 2050

TOYOTA ENVIRONMENTAL CHALLENGE 2050

Toyota definiert sechs ökologische Herausforderungen, die bis 2050 erreicht werden sollen. Ziel ist es, nachhaltiges Wachstum im Einklang mit der Gesellschaft zu erzielen.



Challenge 1

Neue Fahrzeuge – Null CO₂ Herausforderung.



Challenge 2

Lebenszyklus – Null CO₂ Herausforderung.



Challenge 3

Werk – Null CO₂ Herausforderung.



Challenge 4

Den Wasserverbrauch optimieren und minimieren.



Challenge 5

Gesellschaft und System recycling-basiert machen.



Challenge 6

Eine Zukunftsgesellschaft im Einklang mit der Natur zu etablieren.

TOYOTA'S LIFECYCLE APPROACH TO ENVIRONMENTAL ISSUES



Design & Herstellung

Jedes Detail unserer Fahrzeuge wird auf möglichst niedrige Umweltbelastung geprüft*.



Logistik

Toyota ist immer auf der Suche nach den effizientesten und umweltfreundlichsten Logistik- und Liefermethoden.



Handel

Das Händlernetz und die Schauräume kontinuierlich umweltschonender zu machen, ist fix vereinbart.

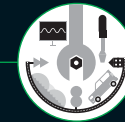

Instandhaltung

Die Verwendung von Toyota-Originalteilen macht Ihren Toyota effizienter und schont die Umwelt.



Reduzieren, Wiederverwerten, Recyceln

95 Prozent jedes Toyota C-HR sind wieder wiederverwert- und verwendbar. Darüber hinaus ermöglicht unsere Umweltpolitik innovative Arten, Ihr Fahrzeug „am Ende seines Weges“ zurückzunehmen.



*Die Lebenszyklusanalyse für den neuen Toyota C-HR (Motortyp 8NR-FTS) im Vergleich zu einem entsprechenden Modell zeigt eine Verringerung der Emissionen folgender Schadstoffe: 2,5% CO₂ (Kohlendioxid), 34,3% (NO_x Stickoxide), 3,4% in SO_x (Schwefeloxid).

Die LCA-Methodik von Toyota, die auf unsere Pkw-Fahrzeuge angewendet wird, wurde vom TÜV Rheinland geprüft und genehmigt und ist nach den Normen ISO14040/14044 zertifiziert.



Der Toyota C-HR wird nach den höchsten Qualitätsstandards bei TMMT in Sakarya (Türkei) gebaut.



KOMPLETT-SORGLOS-PAKET FÜR IHREN TOYOTA



Hybrid-Service-Check

Bei regelmäßigem Service verlängert sich die Garantie der Hybrid Batterie um ein Jahr bzw. 15.000 km (je nachdem was zuerst eintritt). Gilt bis zum 10. Jahr ab Erstzulassung**.



Qualitäts-Service

Ihr Toyota benötigt einen Gesundheits- und Sicherheitscheck mindestens alle 2 Jahre oder 30.000 km (je nachdem was zuerst eintritt). Ein Zwischencheck ist jedes Jahr bzw. alle 15.000 km notwendig.



Geringe Wartungskosten

Alle Toyota Fahrzeuge sind entworfen und entwickelt, um Ihre Instandhaltungskosten zu minimieren.



Originalteile

Alle Toyota Originalteile überzeugen durch ihre geprüfte Qualität, Passgenauigkeit und Langlebigkeit.



Original-Zubehör

Toyota Original-Zubehör ist mit der gleichen Sorgfalt, Qualität und Liebe zum Detail entworfen und hergestellt wie die Toyota-Fahrzeuge. Für alle Zubehörteile gilt eine 3-jährige Garantie beim Kauf zusammen mit dem Fahrzeug***.



Umfassende Garantie

Sie erhalten auf Ihren Neuwagen eine 3-Jahres-Garantie oder bis 100.000 km (je nachdem was zuerst eintritt)****.



Toyota Eurocare

Genießen Sie die Sorglosigkeit, die die kostenlose Toyota Eurocare Pannenhilfe in 40 europäischen Ländern für 3 Jahre garantiert.



Zusätzliche Sicherheit

Toyotas umfassendes Sicherheitssystem widersteht dem rigorosen 5-minütigen Angriffstest der Versicherungsindustrie.

Erkundigen Sie sich bei Ihrem Händler nach den Details des Toyota Hybrid Service Checks. *Erkundigen Sie sich bei Ihrem Händler nach den genauen Details.

****Auf die Haupt-Hybrid Komponenten erhalten Sie eine 5-Jahres-Garantie oder bis 100.000 km (je nachdem was zuerst eintritt). Zusätzlich gewähren wir Ihnen eine 12-Jahres-Garantie gegen Durchrostung (von innen nach außen) und eine 3-Jahres-Garantie auf den Lack.

Eine Verlängerung der Garantie ist durch das Toyota Extracare Programm bis zu 5 Jahre und maximal 160.000 km möglich.



Der neue Toyota C-HR ist ein SUV-Coupé, das mit seinem sportlich revolutionären Design das Konzept der kompakten Crossover völlig neu erlebbar macht.

THROUGH URBAN LIFE





TOYOTA

ALWAYS A
BETTER WAY

DER NEUE TOYOTA C-HR. IN PERFECT FLOW.

www.toyota.at/c-hr

Ihr Toyota Vertragspartner:

Die abgebildeten Fahrzeuge unterscheiden sich in ihrer Ausstattung teilweise von der in Österreich angebotenen Ausführung. Bitte informieren Sie sich bei Ihrem Toyota Vertragspartner über die genaue serienmäßige Ausstattung für Österreich und das Toyota-Originalzubehör, das Sie gegen Aufpreis erhalten können. Bei allen technischen Leistungsdaten handelt es sich um Werksangaben. Sämtliche technische Angaben und Daten beziehen sich nur auf die originale Ausführung des Herstellers. Die angegebenen Verbrauchswerte wurden nach den vorgeschriebenen Normverfahren ermittelt. In Abhängigkeit von Fahrweise, Fahrstrecke, Ausstattung, Zuladung und klimatischen Bedingungen können sich in der Praxis abweichende Verbrauchswerte ergeben. Der Hersteller sowie der Importeur behalten sich das Recht vor, die Preise, Lackfarben sowie die Konstruktion und die Ausstattung ohne Vorankündigung zu ändern. Druck- und Satzfehler vorbehalten.

02/17/C-HR/AT/7000